

Dell™ PowerEdge™ 1750 系统用户指南

[系统概览](#)

[使用 Dell OpenManage Server Assistant CD](#)

[使用系统设置程序](#)

[技术规格](#)

[使用控制台重定向](#)

[词汇表](#)



注：注表示可以帮助您更好地使用计算机的重要信息。



注意：注意表示可能会损坏硬件或导致数据丢失，并告诉您如何避免此类问题。



警告：警告表示可能会导致财产损失、人身伤害甚至死亡。

缩写词和缩略词

有关本说明文件中所用的缩写词或缩略词的全称，请参阅“[词汇表](#)”。

本说明文件中的信息如有更改，恕不另行通知。

© 2002 Dell Computer Corporation. 版权所有，翻印必究。

未经 Dell Computer Corporation 书面许可，严禁以任何形式进行复制。

本文中使用的商标：Dell、DELL 徽标、PowerEdge 和 Dell OpenManage 是 Dell Computer Corporation 的商标；Xeon 和 Intel386 是 Intel Corporation 的商标，Intel 和 Pentium 是 Intel Corporation 的注册商标；Microsoft、Windows、Windows NT 和 MS-DOS 是 Microsoft Corporation 的注册商标；Novell 和 NetWare 是 Novell, Inc. 的注册商标。

本说明文件中提及的其它商标和产品名称是指拥有相应商标和产品名称的公司或其制造的产品。Dell Computer Corporation 对其它公司的商标和产品名称不拥有任何专利权。

IMJ 型

初版：2002 年 12 月 6 日

[返回目录页面](#)

技术规格

Dell™ PowerEdge™ 1750 系统用户指南

- [技术规格](#)

技术规格

微处理器	
微处理器类型	最多两个 Intel® Xeon™ 微处理器，最低内部运行速率至少为 2.0 GHz
前端总线速率	133 MHz
地址总线速率	266 MHz (双倍地址传输速率)
数据总线速率	533 MHz (四倍数据传输速率)
内部高速缓存	512 KB 二级高速缓存
数学协处理器	内置于微处理器中

扩充总线	
总线类型	PCI 和 PCI-X
扩充槽	两个 3.3 V、64 位、133 MHz PCI-X 插槽 或 一个 3.3 V、64 位、133 MHz PCI-X 插槽和一个 5 V、64 位、33 MHz PCI 插槽

内存	
体系结构	72 位 ECC PC-266 带寄存器的 DDR SDRAM DIMM 可进行双路交叉存取
内存模块插槽	四个 72 位宽、184 针 DIMM 插槽
内存模块容量	128 MB、256 MB、512 MB、1 GB 或 2 GB 带寄存器的 DDR SDRAM DIMM 额定运行频率为 266 MHz
最小 RAM	256 MB
最大 RAM	8 GB

驱动器	
硬盘驱动器	最多三个 1 英寸内部 U320 SCSI
软盘驱动器	3.5 英寸、1.44 MB 软盘驱动器
CD 或 DVD 驱动器	IDE CD 或 DVD 驱动器

连接器	
外部可抽换：	
背面：	
SCSI	68 针 U320 SCSI 连接器
串行	9 针连接器
USB	4 针连接器
NIC	两个 RJ45 连接器，用于集成 10/100/1000 NIC
RAC	一个 RJ45 连接器，用于可选 RAC (100 兆位以太网控制器)
视频	15 针连接器
PS/2 型键盘	6 针小型 DIN 连接器
PS/2 兼容鼠标	6 针小型 DIN 连接器
正面：	
视频	15 针连接器
USB	4 针连接器

视频	
视频类型	ATI Rage XL PCI 视频控制器; VGA 连接器
视频内存	8 MB

电源	
电源设备:	
功率	320 W (交流)
电压	100-240 VAC, 50/60 Hz, 3.9-2.0 A
散热	1026 BTU/小时 (每个电源设备的最大值)
最大涌入电流	在典型的线路条件下和整个系统运行范围内, 每个电源设备在 10 ms 或更短时间内的涌入电流可达 25 A。
系统电池	3.0 V 币形锂离子电池

物理规格	
高度	4.2 cm (1.67 英寸)
宽度	44.7 cm (17.6 英寸)
厚度	68.3 cm (26.9 英寸)
重量 (最大)	15.9 kg (35 lb)

环境参数	
温度:	
运行时	10° 至 35° C (50° 至 95° F)
存放时	-40° 至 65° C (-40° 至 149° F)
相对湿度:	
运行时	8% 至 85% (非冷凝) (湿度变化为每小时 10%)
存放时	5% 至 95% (非冷凝)
最大振动:	
运行时	在 3 至 200 Hz、0.25 G 时, 可持续 15 分钟 (z 轴正方向)
存放时	在 3 至 200 Hz、0.5 G 时, 可持续 15 分钟 (x、y 和 z 轴正负方向)
最大撞击:	
运行时	z 轴正方向上可承受一个 41 G 的撞击脉冲 (系统每一面承受一个脉冲), 最多可持续 2 ms
存放时 (非运行时)	x、y 和 z 轴正负方向上可承受连续六个 71 G 的撞击脉冲 (系统每一面承受一个脉冲), 最多可持续 2 ms
海拔高度:	
运行时	-16 至 3,048 m (-50 至 10,000 ft)
存放时	-16 至 10,600 m (-50 至 35,000 ft)

[返回目录页面](#)

[返回目录页面](#)

使用控制台重定向

Dell™ PowerEdge™ 1760 系统用户指南

- [硬件要求](#)
- [软件要求](#)
- [配置主机系统](#)
- [配置客户机系统](#)
- [远程管理主机系统](#)
- [配置特殊的按键功能](#)

控制台重定向使您可以通过串行端口重定向键盘输入和文本输出，从客户机（远程）系统管理主机（本地）系统。您无法重定向图形输出。您可以将控制台重定向用于配置 BIOS 或 RAID 设置等任务。

还可以将客户机系统连接至端口集中器，端口集中器可以使用一个共享调制解调器访问多个主机系统。登录到端口集中器后，您可以选择要使用控制台重定向进行管理的主机系统。

本节介绍了可能的最基本的连接方法：使用虚拟调制解调器串行电缆连接系统，即直接将两个系统上的串行端口连接在一起。

硬件要求

- 1 主机系统上具有可用的串行（COM）端口
- 1 客户机系统上具有可用的串行（COM）端口

该端口不能与客户机系统上的任何其它端口发生冲突。

- 1 虚拟调制解调器串行电缆，用于将主机系统连接至客户机系统

软件要求

- 1 VT 100/220 或 ANSI 终端仿真，带有可显示 80 x 25 个字符的窗口
- 1 所用串行（COM）端口的速率为 9600、19.2 K、57.6 K 或 115.2 K bps
- 1 能够创建键盘命令宏（建议）

所有 Microsoft® Windows® 操作系统版本均附带了 Hilgraeve 的超级终端（HyperTerminal）终端仿真软件。但是，此附带软件版本无法提供控制台重定向过程中需要的许多功能。您可以升级至 HyperTerminal Private Edition 6.1 或更高版本，或者选择新的终端仿真软件。

配置主机系统

在主机（本地）系统上配置控制台重定向是通过系统设置程序进行的。请参阅“使用系统设置程序”中的“[控制台重定向屏幕](#)”。“Console Redirection”（控制台重定向）屏幕使您可以启用或禁用控制台重定向功能、选择远程终端类型以及在引导下启用或禁用控制台重定向。

配置客户机系统

配置完主机系统后，请配置客户机（远程）系统的端口和终端设置。

 **注：**本节中的示例假定您已升级至 Hilgraeve 的 HyperTerminal Private Edition 6.1 或更高版本。如果您使用的是其它终端仿真软件，请参阅该软件的说明文件。

配置串行端口

1. 单击“Start”（开始）按钮，指向“Programs”（程序）→“Accessories”（附件）→“Communications”（通讯），然后单击“HyperTerminal”（超级终端）。
2. 为新连接输入名称并选择图标，然后单击“OK”（确定）。
3. 从“Connect to”（连接到）下拉式菜单中，选择一个可用的 COM 端口，然后单击“OK”（确定）。

选择可用的 COM 端口后，系统将显示此 COM 端口属性窗口。

4. 将此端口配置为具有以下设置：
 - 1 设置“Bits per second”（每秒位数）。

控制台重定向仅支持 9600、19.2 K、57.6 K 或 115.2 K bps。
 - 1 将“Data bits”（数据位）设置为“8”。

- 1 将“Parity”（奇偶校验）设置为“None”（无）。
 - 1 将“Stop bits”（停止位）设置为“1”。
 - 1 将“Flow control”（数据流控制）设置为“Hardware”（硬件）。
5. 单击“OK”（确定）。

配置终端设置

1. 在超级终端中，单击“File”（文件），单击“Properties”（属性），然后单击“Settings”（设置）选项卡。
2. 确保将“Function, arrow, and Ctrl keys act as”（功能键、箭头键和 Ctrl 键用作）字段设置为“Terminal Keys”（终端键）。
3. 确保将“Backspace key sends”（Backspace 键发送）字段设置为“Ctrl+H”。
4. 将“Emulation”（终端仿真）设置从“Auto detect”（自动检测）更改为“ANSI”或“VT 100/220”。
确保该设置与您为主机系统的“Console Redirection”（控制台重定向）选项选择的设置相同。
5. 单击“Terminal Setup”（终端设置）。
系统将显示行数和列数设置。
6. 将行数从“24”更改为“25”，并将列数保留为“80”。
如果您看不到这些设置，则必须升级您的终端仿真软件。
7. 单击两次“OK”（确定）。

远程管理主机系统

配置完主机系统和客户机系统后，您便可以使用控制台重定向重新启动主机系统或更改主机系统的配置设置。请参阅[“配置主机系统”](#)和[“配置客户机系统”](#)。

1. 使用客户机系统重新引导主机系统。
有关说明，请参阅[“配置特殊的按键功能”](#)。
2. 主机系统开始引导时，使用控制台重定向可以：
 - 1 进入系统设置程序
 - 1 进入 SCSI 设置菜单
 - 1 更新固件和 BIOS（快擦写系统）
 - 1 运行公用程序分区中的公用程序

 **注：**要运行主机系统公用程序分区中的公用程序，必须先使用 Dell OpenManage™ Server Assistant 6.3.1 版或更高版本创建公用程序分区。

配置特殊的按键功能

控制台重定向使用 ANSI 或 VT 100/220 终端仿真，该终端仿真仅限于基本的 ASCII 字符。ASCII 字符集中没有功能键、箭头键和控制键，但大多数公用程序都需要使用功能键和控制键来进行一般操作。然而，您可以使用特殊的按键序列（称为转义序列）来模拟功能键或控制键。

转义序列以转义字符开始。您可以以不同方式输入该字符，这取决于您的终端仿真软件的要求。例如，0x1b 和 <Esc> 均代表转义字符。在超级终端中，您可以通过在“View”（查看）菜单中选择“Key Macros”（按键宏）来创建宏。您可以为几乎所有的按键分配宏，用于几乎所有的组合键。请为每个功能键创建一个宏。

[表 B-1](#) 列出了表示特殊按键或功能的转义序列。

 **注：**在超级终端中创建宏时，请先按 <Insert> 键，再按 <Esc> 键，以表示您正在发送转义序列，而不是退出对话框。如果没有此功能，则必须升级超级终端。

 **注：**[表 B-1](#) 中列出的转义序列组合键区分大小写。例如，要生成字符 <A>，您必须按 <Shift><a> 组合键。

表 B-1. 支持的转义序列

按键	支持的序列	终端仿真
<上箭头>	<Esc><[><A>	VT 100/220、ANSI
<下箭头>	<Esc><[>	VT 100/220、ANSI
<右箭头>	<Esc><[><C>	VT 100/220、ANSI
<左箭头>	<Esc><[><D>	VT 100/220、ANSI
<F1>	<Esc><O><P>	VT 100/220、ANSI
<F2>	<Esc><O><Q>	VT 100/220、ANSI
<F3>	<Esc><O><R>	VT 100/220、ANSI

<F4>	<Esc><0><S>	VT 100/220、ANSI
<F5>	<Esc><0><T>	VT 100、ANSI
<F6>	<Esc><0><U>	VT 100、ANSI
	<Esc><[><1><7><->	VT 100/220
<F7>	<Esc><0><V>	VT 100、ANSI
	<Esc><[><1><8><->	VT 100/220
<F8>	<Esc><0><W>	VT 100、ANSI
	<Esc><[><1><9><->	VT 100/220
<F9>	<Esc><0><X>	VT 100、ANSI
	<Esc><[><2><0><->	VT 100/220
<F10>	<Esc><0><Y>	VT 100、ANSI
	<Esc><[><2><1><->	VT 100/220
<F11>	<Esc><0><Z>	VT 100、ANSI
	<Esc><[><2><3><->	VT 100/220
<F12>	<Esc><0><A>	VT 100、ANSI
	<Esc><[><2><4><->	VT 100/220
<Home>	<Esc><[><1><->	VT 220
	<Esc><h>	ANSI
<End>	<Esc><[><4><->	VT 220
	<Esc><k>	ANSI
<Insert>	<Esc><[><2><->	VT 220
	<Esc><Shi ft><+>	ANSI
<Delete>	<Esc><[><3><->	VT 220
	<Esc><->	ANSI
<Page Up>	<Esc><[><5><->	VT 220
	<Esc><Shi ft><?>	ANSI
<Page Down>	<Esc><[><6><->	VT 220
	<Esc></>	ANSI
<Shi ft><Tab>	<Esc><[><Z>	VT 100
	<Esc><[><0><Z>	VT 220
	<Esc><[><Shi ft><z>	ANSI

为表 B-1 中列出的按键创建宏后，在终端仿真期间按客户机系统键盘上的 <F1> 键，可以将转义序列 <Esc><0><P> 发送至主机系统。然后，主机系统将该序列解释为 <F1> 键。

主机系统上的某些公用程序或功能可能需要其它转义序列。请为表 B-2 中列出的其它转义序列创建宏。

 **注：**表 B-2 中列出的转义序列组合键区分大小写。例如，要生成字符 <A>，您必须按 <Shi ft><a> 组合键。

表 B-2. 其它转义序列

按键	支持的序列
<Ctrl><Alt> (重新引导主机系统)	<Esc><R><Esc><r><Esc><R>
<Alt><x>	<Esc><X><X>
<Ctrl><H>	<Esc><Ctrl><H>
<Ctrl><I>	<Esc><Ctrl><I>
<Ctrl><J>	<Esc><Ctrl><J>
<Ctrl><M>	<Esc><Ctrl><M>
<Ctrl><2>	<Esc><Ctrl><2>

[返回目录页面](#)

[返回目录页面](#)

系统概览

Dell™ PowerEdge™ 1750 系统用户指南

- [可选挡板上的指示灯](#)
- [前面板部件和指示灯](#)
- [背面板部件和指示灯](#)
- [系统配置](#)
- [支持的操作系统](#)
- [电源保护设备](#)
- [您可能需要的其它说明文件](#)
- [获得技术帮助](#)

您的系统为配备有一个或两个 Intel® Xeon™ 微处理器的机架式密集型系统，它功能齐全且便于使用。

本节介绍了系统的主要硬件和软件配置，并提供了有关系统前面板和背面板指示灯的信息。还介绍了有关在安装系统时可能需要的其它说明文件的信息，以及如何获得技术帮助的信息。

可选挡板上的指示灯

可选系统挡板配有一个系统状态指示灯，该指示灯分为蓝色和琥珀色两个系统状态指示灯。请参见[图 1-1](#)。系统正常运行时，蓝色指示灯将亮起。系统由于电源设备、风扇、系统温度或硬盘驱动器出现问题而需要引起注意时，琥珀色指示灯将亮起。

[表 1-1](#) 列出了系统指示灯的显示方式。系统发生不同的事件时，指示灯将以不同的方式显示。

图 1-1. 系统状态指示灯



表 1-1. 系统状态指示灯显示方式

蓝色指示灯	琥珀色指示灯	说明
不亮	不亮	系统未接通电源；或已接通电源，但系统未打开。有关详情，请参阅《 安装与故障排除指南 》。
不亮	闪烁	系统已检测到错误。有关详情，请参阅《 安装与故障排除指南 》。
亮起	不亮	已打开电源，并且系统可以运行。
闪烁	不亮	指示灯已被激活，可以在机架中识别该系统。

注： 识别系统时，即使检测到错误，蓝色指示灯仍将闪烁。识别到系统后，蓝色指示灯将停止闪烁，而琥珀色指示灯将继续闪烁。

前面板部件和指示灯

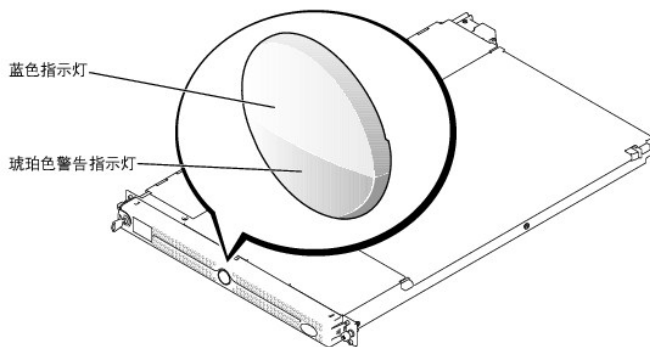
[图 1-2](#) 显示了位于系统前面板可选挡板后的控件、指示灯和连接器。

图 1-2. 前面板部件和指示灯



表 1-2. 前面板 LED 指示灯、按钮和连接器

指示灯、按钮或连接器	图标	说明
蓝色系统状态指示灯		蓝色系统状态指示灯在系统正常操作期间亮起。系统管理软件和位于系统正面和背面的识别按钮均可以使蓝色系统状态指示灯闪烁，以识别特定的系统。
琥珀色系统状态指示灯		当系统由于电源设备、风扇、系统温度或硬盘驱动器出现问题而需要引起注意时，琥珀色系统状态指示灯将闪烁。 注： 如果已将系统连接至交流电源，并已检测到错误，则无论系统是否已打开，琥珀色系统状态指示灯都会闪烁。
NIC1 和 NIC2 链路及活动指示灯		使用 NIC 时，两个集成 NIC 的链路和活动指示灯将间歇性亮起。
硬盘驱动器指示灯		绿色硬盘驱动器活动指示灯在硬盘驱动器处于使用状态时将闪烁。有关硬盘驱动器指示灯的详细信息，请参见图 1-3。
通电指示灯、电源按钮		打开系统电源时，通电指示灯将亮起。 电源按钮控制系统的直流电源设备输出。 注： 如果您使用电源按钮关闭系统，并且系统运行的是 ACPI 兼容操作系统，则系统将在关闭电源之前执行顺序关闭系统操作。如果系统运行的不是 ACPI 兼容操作系统，则按下电源按钮后将立即关闭电源。
识别按钮		前面板和背面板上的识别按钮可用于确定机架中特定系统的位置。按下其中一个按钮时，前面板和背面板上的蓝色系统状态指示灯将闪烁，直至再次按下其中一个按钮。
USB 连接器		用于将 USB 1.1 兼容设备连接至系统。
视频连接器		用于将显示器连接至系统。

SCSI 硬盘驱动器指示灯代码

如果已激活可选的母板 RAID (ROMB) 卡，则每个硬盘驱动器托盘上的两个指示灯将提供有关 SCSI 硬盘驱动器状态的信息。参见图 1-3 和表 1-3。SCSI 背板固件可以控制驱动器通电/故障指示灯。

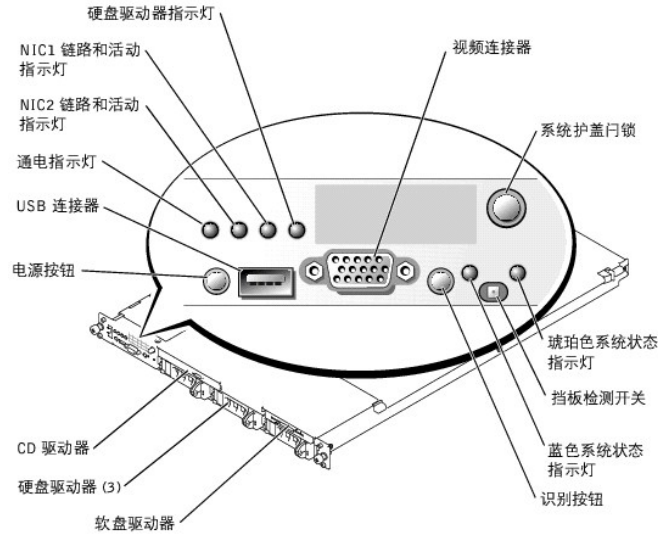
图 1-3. SCSI 硬盘驱动器指示灯



表 1-3 列出了驱动器指示灯的显示方式。系统发生不同的驱动器事件时，指示灯将以不同的方式显示。例如，如果硬盘驱动器出现故障，则指示灯显示方式为“驱动器出现故障”。选择卸下驱动器后，指示灯显示方式为“准备卸下驱动器”，随后显示方式为“准备插入或卸下驱动器”。安装备用驱动器后，指示灯显示方式为“准备运行驱动器”，随后显示方式为“驱动器联机”。

注： 如果未安装可选的 ROMB 卡，指示灯显示方式仅为“驱动器联机”。访问驱动器时，驱动器活动指示灯也将闪烁。

表 1-3. 硬盘驱动器指示灯显示方式

状态	指示灯显示方式
识别驱动器	绿色通电/故障指示灯每秒钟闪烁四次。
准备卸下驱动器	绿色通电/故障指示灯每秒钟闪烁两次。
准备插入或卸下驱动器	两个驱动器指示灯都不亮。
准备运行驱动器	绿色通电/故障指示灯亮起。
驱动器预报故障	通电/故障指示灯将呈绿色缓慢闪烁，呈琥珀色缓慢闪烁，然后熄灭。
驱动器出现故障	琥珀色通电/故障指示灯每秒钟闪烁四次。
正在重建驱动器	绿色通电/故障指示灯缓慢闪烁。
驱动器联机	绿色通电/故障指示灯亮起。

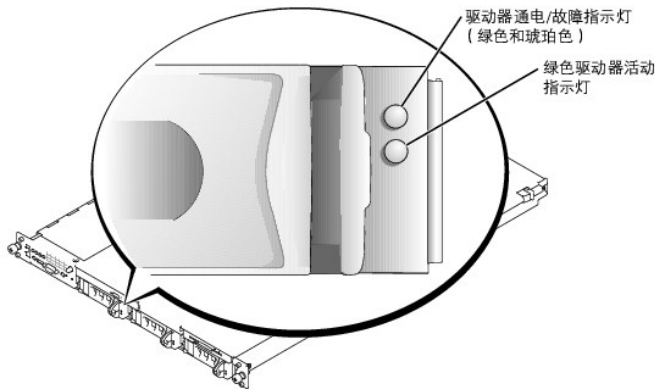
背面板部件和指示灯

图 1-4 显示了位于系统背面板上的控件、指示灯和连接器。

注： 如果您的系统仅有一个电源设备，请将电源电缆连接至 PS1 连接器。参见图 1-4。

图 1-4. 背面板部件和指示灯

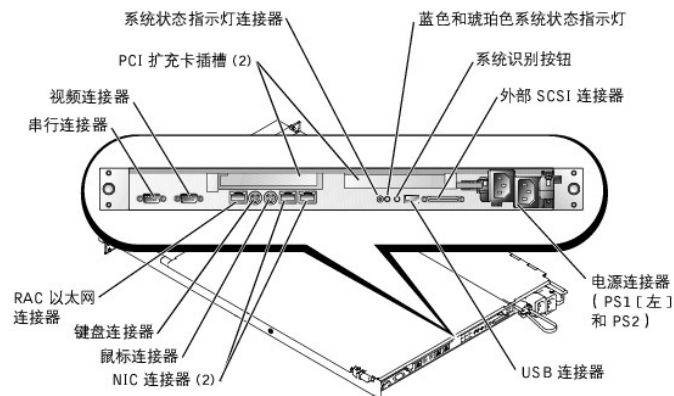

连接外部设备

将外部设备连接至系统时，请遵循以下原则：

- 1 大多数设备必须连接至特定连接器并且必须安装设备驱动程序，才能正常运行。（您的操作系统软件或设备本身通常会附带设备驱动程序。）有关特定安装和配置说明，请参阅设备附带的说明文件。
- 1 请始终在系统处于关闭状态时连接外部设备。然后，先打开所有外部设备，再打开系统（除非设备的说明文件另有说明）。

有关各个连接器的信息，请参阅 **《安装与故障排除指南》**。有关启用、禁用以及配置 I/O 端口和连接器的信息，请参阅 [“使用系统设置程序”](#)。

系统配置

- 1 一个或两个 Intel Xeon 微处理器，内部运行速率至少为 2.0 GHz，二级高速缓存为 512 KB，前端总线运行速率为 533 Mhz。
- 1 支持对称多处理 (SMP)（配有二个 Intel Xeon 微处理器的系统具有此功能）。SMP 通过在独立的微处理器之间分配微处理器操作，从而极大地改善了整体的系统性能。要利用这种功能，您必须使用支持多处理的操作系统。

 **注：**如果您决定安装第二个微处理器以升级系统，则必须从 Dell 订购微处理器升级套件。并非所有版本的 Intel Xeon 微处理器均可作为附加微处理器正常运行。Dell 升级套件包含了正确版本的微处理器和升级说明。两个微处理器必须具有相同的内部运行频率和大小相同的高速缓存。

- 1 至少 256 MB、带寄存器的 DDR SDRAM PC-266 内存模块，通过在系统板上的四个内存模块插槽中组合安装 128 MB、256 MB、512 MB、1 GB 或 2 GB 双路交叉存取内存模块，最大可升级至 8 GB。
- 1 最多支持三个 1 英寸内部 U320 SCSI 硬盘驱动器（使用可选的 ROMB 卡时具备热插拔功能）。
- 1 一个 1.44 MB、3.5 英寸软盘驱动器。
- 1 一个 IDE CD 或 DVD 驱动器。
- 1 最多两个 320 W 可热插拔电源设备（1 + 1 冗余配置）。
- 1 七个可热插拔的系统冷却风扇。

系统板包括以下配置：

- 1 下列 PCI 扩充卡插槽选项之一。扩充卡插槽可安装全高、半长扩充卡。
 - 两个已连接的提升卡，每一个均带有 3.3 V、64 位、133 Mhz PCI-X 扩充槽。
 - 或
 - 两个已连接的提升卡，一个带有 3.3 V、64 位、133 Mhz PCI-X 扩充槽，另一个带有 5 V、64 位、33 Mhz PCI 扩充槽。
- 1 集成 VGA 兼容视频子系统，带有 ATI RAGE XL 视频控制器。此视频子系统包含 8 MB 的 SDRAM 视频内存（不可升级）。最大分辨率为 1024 x 768，颜色数为 256；在以下分辨率中可使用 16.7 兆色显示真彩色图形：640 x 480、800 x 600 和 1024 x 768。
- 1 集成双通道 U320 SCSI 主机适配器。内部通道最多支持 SCSI 背板上的三个 SCSI 硬盘驱动器。SCSI 背板自动配置 SCSI ID 号和 SCSI 终结处理，极大地简化了驱动器的安装。第二个 SCSI 通道（外部 SCSI 通道）位于系统背面。
- 1 可选的 ROMB（通过单独的 RAID 控制器），包含 128 MB 的高速缓存存储器和 RAID 电池。
- 1 两个集成吉位以太网 NIC，能够支持 10 Mbps、100 Mbps 和 1000 Mbps 数据速率。
- 1 可选的远程访问控制器 (RAC)，用于远程系统管理。
- 1 系统管理电路，可以监测系统风扇的运行、系统临界电压和温度。系统管理电路可以与系统管理软件配合工作。
- 1 背面板连接器包括鼠标连接器、键盘连接器、串行连接器、视频连接器、USB 连接器、外部 SCSI 连接器、RAC 以太网连接器和两个 NIC 连接器。
- 1 前面板连接器包括视频连接器和 USB 连接器。

有关特定部件的详细信息，请参阅 [“技术规格”](#)。

您的系统附带以下软件：

- 1 系统设置程序，用于快速查看和更改系统配置信息。有关此程序的详细信息，请参阅 [“使用系统设置程序”](#)。
- 1 增强的安全保护功能，包括系统密码和设置密码，可通过系统设置程序进行设置。
- 1 系统诊断程序，用于评估系统组件和设备。有关使用系统诊断程序的信息，请参阅 **《安装与故障排除指南》** 中的“运行系统诊断程序”。
- 1 视频驱动程序，用于以高分辨率模式显示多种常见的应用程序。
- 1 SCSI 设备驱动程序，使操作系统可以与连接至集成 SCSI 子系统的设备进行通信。有关这些驱动程序的详细信息，请参阅 **《安装与故障排除指南》** 中的“安装和配置硬盘驱动器”。
- 1 系统管理软件和说明文件 CD。

支持的操作系统

- 1 Microsoft Windows 2000 Server 和 Advanced Server
- 1 Microsoft Windows .NET Server 2003 标准版、企业版和 Web 版（如果可用）

- 1 Red Hat Linux 8.0 和 Red Hat Linux Advanced Server 2.1
 - 1 Novell® NetWare® 6.0
-

电源保护设备

有些设备可以保护您的系统免受电涌和断电等故障的影响。

- 1 **PDU** — 使用断路器可以确保交流电负载不会超过 PDU 的额定值。
 - 1 **电涌保护器** — 可以防止电压峰信号（例如雷暴时产生的电压峰信号）通过电源插座进入系统。电涌保护器不能在电压过低（电压低于正常交流电压 20% 以上）时提供保护。
 - 1 **线路调节器** — 可使系统的交流电源电压保持在相对稳定的水平，因而可以在电压过低时提供保护。但是，在完全没有电时，该设备无法起到保护作用。
 - 1 **UPS** — 在没有交流电源时使用电池电源为系统供电。系统接通交流电源时将为电池充电，因此，交流电源断电后，电池可在有限的时间（5 分钟到大约 1 小时不等）内为系统供电。只能提供 5 分钟电池电源的 UPS 使您可以关闭系统。所有通用电源设备均应配备电涌保护器和 PDU，并确保 UPS 经过 UL 安全认证。
-

您可能需要的其它说明文件

 **《系统信息指南》**，提供了重要的安全信息和管制信息。保修信息可能包括在该说明文件中，也可能作为单独的说明文件提供。

- 1 您的机架解决方案附带的 **《机架安装指南》**，介绍了如何将系统安装到机架中。
- 1 **《安装系统》** 说明文件，概要介绍了系统的初次安装。
- 1 **《安装与故障排除指南》**，介绍了如何排除系统故障以及如何安装或更换系统组件。
- 1 **《Dell 远程访问控制器安装与设置指南》**，详细介绍了有关安装、配置和使用 RAC 远程访问系统的信息。
- 1 系统管理软件说明文件，介绍了软件的功能、要求、安装和基本操作。
- 1 操作系统说明文件，介绍了如何安装（如果有必要）、配置和使用操作系统软件。
- 1 单独购买的任何组件所附带的说明文件，提供了有关配置和安装这些选件的信息。
- 1 系统有时附带更新，用于说明对系统、软件和/或说明文件的更改。

 **注：**请始终先阅读这些更新，因为更新通常替代了其它说明文件中的信息。

- 1 系统可能附带版本注释或自述文件，提供系统或说明文件的最新更新，或者为有经验的用户或技术人员提供高级技术参考资料。
-

获得技术帮助

如果您对本指南中的步骤有疑问，或系统运行无法达到预期效果，请参阅 **《安装与故障排除指南》**。

Dell 可以提供企业培训与认证；有关详情，请访问 www.dell.com/training，并非在所有国家和地区均可提供此服务。

[返回目录页面](#)

[返回目录页面](#)

使用 Dell OpenManage Server Assistant CD

Dell™ PowerEdge™ 1760 系统用户指南

- [启动 Server Assistant CD](#)
- [使用服务器安装程序](#)
- [更新驱动程序和公用程序](#)
- [使用公用程序分区](#)

Dell OpenManage Server Assistant CD 包含的公用程序、诊断程序和驱动程序可以帮助您配置系统。如果系统中未预安装操作系统，您可以使用此 CD 开始安装操作系统。系统硬盘驱动器上可引导公用程序分区包含的某些功能与 Server Assistant CD 相同。

启动 Server Assistant CD

要配置系统和安装操作系统，请放入 Server Assistant CD，打开或重新引导系统。系统将显示“Dell OpenManage Server Assistant”主屏幕。

Server Assistant CD 使用标准 Web 浏览器界面。您可以使用鼠标单击各个图标和文本链接来浏览 CD。

单击“Exit”（退出）图标将退出 Server Assistant。如果在服务器安装程序中退出 Server Assistant，系统将重新引导至标准操作系统引导分区。

如果 CD 未进行引导，请验证是否已在系统设置程序的“Boot Sequence”（引导顺序）选项中将 CD 驱动器指定为第一个引导设备。请参阅[“使用系统设置程序”](#)。

使用服务器安装程序

如果系统未预安装操作系统，或者您要在以后安装操作系统，请使用 Server Assistant CD 中的服务器安装程序配置您的系统并安装操作系统。

 **注：** 仅在您的系统未预安装操作系统时使用 Server Assistant CD。请找到操作系统的**安装说明**说明文件，并按照其中的说明完成安装过程。

服务器安装程序可以指导您完成以下任务：

- 1 设置系统日期和时间
- 1 配置 RAID 控制器（如果有）
- 1 选择并安装操作系统；指定操作系统的特定信息
- 1 配置硬盘驱动器
- 1 查看安装摘要

 **注：** 您必须有可用的操作系统介质才能安装操作系统。

要启动服务器安装程序，请在“Dell OpenManage Server Assistant”主屏幕上单击“Server Setup”（服务器安装程序）。并按照屏幕上的说明进行操作。

更新驱动程序和公用程序

您可以在任何已安装 Microsoft® Internet Explorer 4.0（或更高版本）或 Netscape Navigator 6.0（或更高版本）的系统上更新驱动程序和公用程序。如果您将 CD 放入使用基于 Microsoft Windows® 操作系统的系统的 CD 驱动器中，系统将自动启动浏览器并显示“Dell OpenManage Server Assistant”主屏幕。

要更新驱动程序和公用程序，请执行以下步骤：

1. 在“Dell OpenManage Server Assistant”主屏幕中，选择用于更新驱动程序和公用程序的选项。
2. 从下拉框中选择系统型号编号。
3. 选择要更新的驱动程序或公用程序的类型。
4. 单击“Continue”（继续）。
5. 选择每个要更新的驱动程序或公用程序。

系统将提示您或者运行程序，或者提供保存文件的位置。

6. 运行程序或指定保存文件的位置。

使用公用程序分区

公用程序分区是硬盘驱动器上的可引导分区，包含系统配置和诊断公用程序。启动公用程序分区时，该分区将进行引导并为分区的公用程序提供可执行环境。

要启动公用程序分区，请打开或重新引导系统。在 POST 期间，系统显示以下信息后按<F10> 键：

<F10> = Utility Mode (<F10> = 公用程序模式)

 **注：**公用程序分区仅提供有限的 MS-DOS® 功能，并且无法用作通用的 MS-DOS 分区。

公用程序分区提供了基于文本的界面，通过该界面可以运行分区的公用程序。要选择某个菜单项，请使用箭头键高亮度显示该选项并按 <Enter> 键，或者键入菜单项的编号。要退出公用程序分区，请在“**Utility Partition**”（**公用程序分区**）主菜单中按 <Esc> 键。

[表 2-4](#) 提供了公用程序分区菜单中所显示选项的样例列表和说明。即使 **Server Assistant CD** 不在 CD 驱动器中，也可以使用这些选项。

表 2-4. 公用程序分区主菜单选项

选项	说明
“Run System Diagnostics”（运行系统诊断程序）	运行系统硬件诊断程序
“Run RAID Configuration Utility”（运行 RAID 配置公用程序）	如果安装了 ROMB 或 RAID 控制器卡，请运行 RAID 配置公用程序
注： 所显示的选项可能会随系统配置的不同而有所差异，并且可能不包括此处列出的选项。	

[返回目录页面](#)

[返回目录页面](#)

使用系统设置程序

Dell™ PowerEdge™ 1760 系统用户指南

- [进入系统设置程序](#)
- [系统设置程序选项](#)
- [系统密码和设置密码功能](#)
- [禁用已忘记密码](#)
- [资产标签公用程序](#)

设置系统后，请运行系统设置程序以了解系统的配置和可选设置。请按 <Print Screen> 键打印系统设置程序屏幕，或将这些信息记录下来以备将来参考。

您可以使用系统设置程序进行以下操作：

- 1 在添加、更改或卸下硬件之后更改存储在 NVRAM 中的系统配置
- 1 设置或更改用户可选择的选项（例如时间或日期）
- 1 启用或禁用集成设备
- 1 更正安装的硬件和配置设置之间的差异

进入系统设置程序

1. 打开或重新启动系统。
2. 系统显示以下信息时立即按 <F2> 键：

<F2> = System Setup (<F2> = 系统设置程序)。

如果按 <F2> 键之前已开始载入操作系统，请让系统完成引导过程，然后重新启动系统并再试一次。

 **注：**要确保顺序关闭系统，请参阅操作系统附带的说明文件。

响应错误信息

您可以通过响应某些错误信息进入系统设置程序。如果引导系统时出现错误信息，请记录该信息。在进入系统设置程序之前，请参阅《[安装与故障排除指南](#)》中的“系统哔声代码”和“系统信息”，以获得对该信息的解释和更正错误的建议。

 **注：**安装内存升级件之后首次启动系统时，接收到错误信息是正常的。

使用系统设置程序

[表 3-1](#) 中列出的按键可用于查看或更改系统设置程序屏幕上的信息和退出该程序。

表 3-1. 系统设置程序导航键

按键	操作
上箭头键或 <Shift><Tab> 组合键	移至上一字段。
下箭头键或 <Tab> 键	移至下一字段。
空格键、<+> 键、<-> 键、左箭头键和右箭头键	滚动浏览字段中的设置。在许多字段中，您还可以键入适当的值。
<Esc>	退出系统设置程序；如果对系统设置程序进行了更改，按该键将重新启动系统。
<F1>	显示系统设置程序的帮助文件。

 **注：**对于大多数选项，您所作的任何更改都将被记录下来，但要等到重新启动系统后才能生效。

系统设置程序选项

主屏幕

进入系统设置程序时，系统将显示系统设置程序主屏幕。请参见 [图 3-1](#)。

图 3-1. 系统设置程序主屏幕

Dell Computer Corporation (www.dell.com) - PowerEdge 1750	
Intel® Xeon® Processor Processor Speed: 2.4 GHz	BIOS Version: JCCX Service Tag : XXXXXX
System Time 08:15:45 System Date Mon March 31, 2003	
Diskette Drive A: 3.5 inch, 1.44 MB	
System Memory 6144 MB ECC DDR Video Memory 8 MB	
OS Install Mode OFF CPU Information <ENTER>	
Boot Sequence <ENTER> Hard-Disk Drive Sequence <ENTER>	
Integrated Devices <ENTER> PCI IRQ Assignment <ENTER> PCI-X Slot Infomation <ENTER>	
Console Redirection <ENTER>	
System Security <ENTER>	
Keyboard NumLock On Report Keyboard Errors Report	
Asset Tag XXXXXX	
Up,Down Arrow to select SPACE,+,- to change ESC to exit F1=HELP	

表 3-2 列出了系统设置程序主屏幕中显示的信息字段的选项和说明。

 **注：**系统设置程序的默认设置在各自选项的下面列出（如果有）。

表 3-2. 系统设置程序选项

选项	说明
“System Time”（系统时间）	重置系统内部时钟的时间。
“System Date”（系统日期）	重置系统内部日历的日期。
“Diskette Drive A:”（A: 软盘驱动器）	显示一个屏幕，使您可以选择系统软盘驱动器的类型。
“System Memory”（系统内存）	显示系统内存容量。此选项没有用户可选择的设置。
“Video Memory”（视频内存）	显示视频内存容量。此选项没有用户可选择的设置。
“Redundant Memory”（冗余内存）	启用或禁用冗余内存功能。如果已启用，则向操作系统报告除最后一个内存体之外的所有内存体。最后一个内存体专用于故障时转移。如果已禁用，则向操作系统报告所有可用的系统内存。 注： 仅当所有内存体均安装了同一类型的内存模块时，才能启用该功能。
“OS Install Mde”（操作系统安装模式） （默认设置为“off”【关】）	确定操作系统可用的最大内存容量。“On”（开）可将最大内存设置为 256 MB。“Off”（关）使操作系统可以使用所有系统内存。有些操作系统不能安装在内存容量大于 2 GB 的系统中。在操作系统安装期间，请启用此选项（“On”【开】）；安装结束后，请禁用此选项（“Off”【关】）。
“CPU Information”（CPU 信息） （默认设置为“Logical Processor Enabled”【已启用逻辑处理器】）	显示有关微处理器的信息（速率和高速缓存大小等）。通过更改“Logical Processor”（逻辑处理器）选项的设置可以启用或禁用超线程技术。
虚拟介质（默认设置为“Disabled”【已禁用】）	启用或禁用虚拟介质功能（如果可用）。选项包括“Enabled”（已启用）和“Disabled”（已禁用）。该选项可用时，默认设置为“Disabled”（已禁用）。
“Boot Sequence”（引导顺序）	确定在系统启动期间系统搜索引导设备的顺序。可用选项包括软盘驱动器、CD 驱动器、硬盘驱动器和网络。
“Hard-Disk Drive Sequence”（硬盘驱动器顺序）	确定在系统启动期间系统搜索硬盘驱动器的顺序。请根据系统中安装的硬盘驱动器进行选择。
“Integrated Devices”（集成设备）	请参阅“ 集成设备屏幕 ”。
“PCI IRQ Assignment”（PCI IRQ 分配）	显示一个屏幕，使您可以更改分配给 PCI 总线上每个集成设备的 IRQ，还可以更改任何需要 IRQ 的已安装扩充卡的 IRQ。
“PCI Slot Information”（PCI 插槽信息）	显示包含可选字段的菜单。选择任一字段，系统都会针对您所选择的 PCI 总线显示以下信息： <ul style="list-style-type: none"> 1 已被占用或未被占用 1 如果插槽已被占用，将显示插槽（PCI 或 PCI-X）的运行频率和模式 1 如果插槽未被占用，将显示插槽的最大运行频率和支持的运行模式
“Console Redirection”（控制台重定向）	请参阅“ 控制台重定向屏幕 ”。
“System Security”（系统安全保护）	显示一个屏幕，用于配置系统密码和设置密码功能。有关详情，请参阅“ 使用系统密码 ”和“ 使用设置密码 ”。
“Keyboard NumLock”（键盘数码锁定）	确定系统启动时是否激活 101 或 102 键盘上的 数码锁定 模式（不适用于 84 键盘）。
“Report Keyboard Errors”（报告键盘错误）	启用或禁用 POST 期间的键盘错误报告功能。对于连接了键盘的主机系统，请启用此选项。如果选择“Do Not Report”（不报告），则系统在 POST 期间将不会报告与键盘或键盘控制器有关的任何错误信息。如果键盘已连接至系统，此设置不会影响键盘本身的操作。
“Asset Tag”（资产标签）	如果设定了资产标签号码，该选项将显示用户可以设置的资产标签号码。要将最多 10 个字符的资产标签号码输入 NVRAM，请参阅“ 资产标签公用程序 ”。

集成设备屏幕

表 3-3 列出了“Integrated Devices”（集成设备）屏幕中显示的信息字段的选项和说明。

表 3-3. 集成设备屏幕选项

选项	说明
“Embedded RAID Controller”（嵌入式 RAID 控制器）	<p>可以选择“RAID”、“SCSI”或“Off”（关）。可配置的选项会有所不同，这取决于系统是否安装了可选的 ROMB。</p> <ul style="list-style-type: none"> 1 如果安装了 ROMB，则可以选择“RAID Enabled”（已启用 RAID）、“SCSI Enabled”（已启用 SCSI）或“Off”（关）。 1 如果未安装 ROMB，则可以选择“SCSI”或“Off”（关）。
“IDE Controller”（IDE 控制器）	启用集成 IDE CD 控制器。如果设置为“Auto”（自动），则在 IDE 设备连接至通道并且系统未检测到外部 IDE 控制器时，系统将启用集成 IDE 控制器的每个通道。否则，系统将禁用通道。
“Diskette Controller”（软盘控制器） （默认设置为“Auto”【自动】）	启用或禁用系统的软盘驱动器控制器。如果选择了“Auto”（自动），系统将在必要时关闭控制器，以使用扩充槽中安装的控制卡。您还可以将驱动器配置为只读。使用只读设置时，无法使用驱动器向磁盘写入数据。
“USB Controller”（USB 控制器） （默认设置为“On with BIOS support” 【开，有 BIOS 支持】）	启用或禁用系统的 USB 端口。选项包括“On with BIOS support”（开，有 BIOS 支持）、“On without BIOS support”（开，无 BIOS 支持）或“Off”（关）。禁用 USB 端口使其它设备可以使用系统资源。
“Embedded Gb NIC 1 and NIC 2”（嵌入式 Gb NIC 1 和 NIC 2）	启用或禁用系统的集成 NIC。选项包括“Enabled”（已启用）和“Disabled”（已禁用）。
“NIC 1 PXE”	启用或禁用 NIC 1 PXE 支持。选项包括“Enabled”（已启用）和“Disabled”（已禁用）。PXE 支持使系统可以从网络进行引导。所作更改将在系统重新引导之后生效。
“NIC 2 PXE”	启用或禁用 NIC 2 PXE 支持。选项包括“Enabled”（已启用）和“Disabled”（已禁用）。PXE 支持使系统可以从网络进行引导。所作更改将在系统重新引导之后生效。
“MAC Address”（MAC 地址）	显示集成 Gb NIC 的 MAC 地址。此字段没有用户可选择的设置。
“Serial Port”（串行端口） （默认设置为“Auto”【自动】）	<p>串行端口选项包括“COM”、“COMB”、“Auto”（自动）和“Off”（关）。</p> <p>如果将串行端口设置为“Auto”（自动），则集成端口将自动映射到下一个可用端口。串行端口将首先尝试使用 COM1，然后使用 COMB。如果两个地址均被某个特定端口占用，则系统将禁用此端口。</p> <p>如果将串行端口设置为“Auto”（自动），并且您添加的扩充卡包含配置为相同指定值的端口，系统会自动将集成端口重新映射至下一个共享相同 IRQ 设置的可用端口指定值。</p> <p>如果将串行端口设置为“Off”（关），则系统会自动将集成端口重新映射至 ERA/O 控制器卡。</p>
“Speaker”（扬声器） （默认设置为“On”【开】）	可以将集成扬声器设置为“On”（开）或“Off”（关）。对该选项所作的更改将立即生效（无需重新引导系统）。

控制台重定向屏幕

表 3-4 列出了“Console Redirection”（控制台重定向）屏幕中显示的信息字段的选项和说明。有关使用控制台重定向的详细信息，请参阅“使用控制台重定向”。

表 3-4. 控制台重定向屏幕选项

选项	说明
“Console Redirection”（控制台重定向） （默认设置为“Off”【关】）	可以将控制台重定向功能设置为“On”（开）或“Off”（关）。
“Remote Terminal Type”（远程终端类型） （默认设置为“VT 100/VT 220”）	选择“VT 100/VT 220”或“ANSI”。
“Redirection After Boot”（引导后重定向） （默认设置为“Enabled”【已启用】）	系统重新启动后，启用或禁用控制台重定向。

系统安全保护屏幕

表 3-5 列出了“System Security”（系统安全保护）屏幕中显示的信息字段的选项和说明。

表 3-5. 系统安全保护屏幕选项

选项	说明
“System Password”（系统密码）	<p>显示系统密码安全保护功能的当前状态，并使您可以设定和确认新的系统密码。</p> <p>注：有关设定系统密码以及使用或更改现有系统密码的说明，请参阅“使用系统密码”。</p>
“Setup Password”（设置密码）	<p>限制对系统设置程序的访问（与使用系统密码功能限制对系统的访问的方法相同）。</p> <p>注：有关设定设置密码以及使用或更改现有设置密码的说明，请参阅“使用设置密码”。</p>
“Password Status”（密码状态）	<p>将“Setup Password”（设置密码）选项设置为“Enabled”（已启用）可以防止系统密码在系统启动时被更改或禁用。</p> <p>要锁定系统密码，请在“Setup Password”（设置密码）选项中设定设置密码，然后将“Password Status”（密码状态）选项更改为“Locked”（已锁定）。在这种状态下，您将无法通过“System Password”（系统密码）选项更改系统密码，也无法在系统启动时按 <Ctrl><Enter> 组合键禁用系统密码。</p>

	要解除系统密码锁定，请在“Setup Password”（设置密码）字段中输入设置密码，然后将“Password Status”（密码状态）选项更改为“Unlocked”（已解除锁定）。在这种状态下，您可以在系统启动时按 <Ctrl><Enter> 组合键禁用系统密码，然后通过“System Password”（系统密码）选项更改系统密码。
“Extended Security”（扩展安全保护）	输入系统密码后，将“Extended Security”（扩展安全保护）选项设置为“Enabled”（已启用）会在 BIOS POST 期间锁定键盘上的所有按键（<F2> 键除外）。在 BIOS POST 期间按 <F2> 键，系统将显示密码提示信息，使您可以在操作系统继续引导之前有 20 秒的时间输入有效密码。
“Power Button”（电源按钮）	关闭和打开系统电源。 <ol style="list-style-type: none"> 如果您使用电源按钮关闭系统，并且系统运行的是 ACPI 兼容操作系统，则系统可在电源关闭之前执行顺序关闭系统操作。 如果系统运行的不是 ACPI 兼容操作系统，按下电源按钮将立即关闭电源。 <p>可以在系统设置程序中启用该按钮。该按钮被禁用时只能打开系统电源。</p>
“NM Button”（NM 按钮）	注意： 只有在有资格的支持人员或操作系统说明文件的指导下才能使用 NM 按钮。按下该按钮将暂停操作系统的运行并显示诊断屏幕。 <p>可以将 NM 功能设置为“On”（开）或“Off”（关）。</p>

退出屏幕

按 <Esc> 键退出系统设置程序之后，“Exit”（退出）屏幕将显示以下选项：

- “Save Changes and Exit”（保存更改并退出）
- “Discard Changes and Exit”（放弃更改并退出）
- “Return to Setup”（返回系统设置程序）

系统密码和设置密码功能

注意：密码功能为系统中的数据提供了基本的安全保护。如果您的数据需要进一步的安全保护，请采取其它形式的保护措施，例如数据加密程序。

注意：如果您的系统在未设定系统密码的情况下处于运行状态并且无人看管，或者您未锁定系统，从而使他人能够通过更改跳线设置禁用密码，则任何人都可以访问存储在系统中的数据。

您的系统在出厂时未启用系统密码功能。如果系统的安全性对您很重要，请仅在启用系统密码保护功能的情况下运行系统。

要更改或删除现有密码，您必须知道该密码。请参阅“[删除或更改现有的系统密码](#)”。如果您忘记了密码，则必须先由经过培训的维修技术人员更改密码跳线设置以禁用该密码，并删除现有密码，然后您才能运行系统或更改系统设置程序中的设置。（[安装与故障排除指南](#)）对此过程进行了说明。

使用系统密码

设定系统密码之后，只有知道密码的人才能完全使用系统。如果将“System Password”（系统密码）选项设置为“Enabled”（已启用），系统会在启动后提示您输入系统密码。

设定系统密码

设定系统密码之前，请先进入系统设置程序并选取“System Password”（系统密码）选项。

设定系统密码之后，“System Password”（系统密码）选项的设置将显示为“Enabled”（已启用）。如果“Password Status”（密码状态）的设置显示为“Unlocked”（已解除锁定），则您可以更改系统密码。如果“Password Status”（密码状态）选项为“Locked”（已锁定），则您无法更改系统密码。通过跳线设置禁用系统密码功能后，系统密码为“Disabled”（已禁用），您无法更改系统密码或输入新的系统密码。

如果未设定系统密码，并且系统板上的密码跳线处于启用（默认设置）位置，则“System Password”（系统密码）选项的设置将显示为“Not Enabled”（未启用），并且“Password Status”（密码状态）字段显示为“Unlocked”（已解除锁定）。要设定系统密码，请：

- 确认已将“Password Status”（密码状态）选项设置为“Unlocked”（已解除锁定）。
- 高亮度显示“System Password”（系统密码）选项，并按 <Enter> 键。
- 键入新的系统密码。

您的密码最多可以包含 32 个字符。

按下每个字符键（或按空格键键入空格）时，字段中均会显示一个占位符。

密码设定不区分大小写。但是，某些组合键无效。如果您输入其中一个此类组合键，系统将发出哔声。要在输入密码时删除字符，请按 <Backspace> 键或左箭头键。

注：要退出该字段而不设定系统密码，请按 <Enter> 键移至另一字段，或在完成步骤 5 之前随时按 <Esc> 键。

- 按 <Enter> 键。
- 要确认密码，请再次键入密码并按 <Enter> 键。

“System Password”（系统密码）显示的设置将更改为“Enabled”（已启用）。退出系统设置程序并开始使用系统。

- 此时，或者重新引导系统使密码保护生效，或者继续操作。

注：在您重新引导系统之后，密码保护才能生效。

使用系统密码保护系统

 **注：**如果您已设定设置密码（请参阅“[使用设置密码](#)”），则系统会将您的设置密码作为另一个系统密码。

将“**Password Status**”（**密码状态**）选项设置为“**Unlocked**”（**已解除锁定**）时，您可以选择启用或禁用密码安全保护。

要启用密码安全保护，请：

1. 按 <Ctrl><Alt> 组合键打开或重新引导系统。
2. 按 <Enter> 键。
3. 键入密码并按 <Enter> 键。

要禁用密码安全保护，请：

1. 按 <Ctrl><Alt> 组合键打开或重新引导系统。
2. 按 <Ctrl><Enter> 组合键。

如果将“**Password Status**”（**密码状态**）选项设置为“**Locked**”（**已锁定**），则无论何时打开系统或按 <Ctrl><Alt> 组合键重新引导系统，系统均会提示您输入密码并按 <Enter> 键。

键入正确的系统密码并按 <Enter> 键后，系统将正常运行。

如果输入的密码不正确，系统将显示信息并提示您重新输入密码。您有三次输入正确密码的机会。第三次尝试失败后，系统将显示错误信息，说明失败次数以及系统已停机并将关闭系统。此信息可以警告您有人试图擅自使用您的系统。

即使您关闭并重新启动系统，如果输入的密码不正确，系统仍然会显示该错误信息。

 **注：**您可以将“**Password Status**”（**密码状态**）选项与“**System Password**”（**系统密码**）和“**Setup Password**”（**设置密码**）选项配合使用，以进一步防止他人擅自更改系统。

删除或更改现有的系统密码

1. 系统出现提示时，按 <Ctrl><Enter> 组合键禁用现有的系统密码。

如果系统要求您输入设置密码，请与网络管理员联络。

2. 在 POST 期间，按 <F2> 键进入系统设置程序。
3. 选择“**System Security**”（**系统安全保护**）屏幕字段，确认已将“**Password Status**”（**密码状态**）选项设置为“**Unlocked**”（**已解除锁定**）。
4. 系统出现提示时，键入系统密码。
5. 确认“**System Password**”（**系统密码**）选项显示为“**Not Enabled**”（**未启用**）。

如果“**System Password**”（**系统密码**）选项显示为“**Not Enabled**”（**未启用**），则系统密码已被删除。如果“**System Password**”（**系统密码**）选项显示为“**Enabled**”（**已启用**），请按 <Alt> 组合键重新启动系统，然后重复步骤 2 至步骤 5。

使用设置密码

设定设置密码

仅当“**Setup Password**”（**设置密码**）选项设置为“**Not Enabled**”（**未启用**）时，才能设定（或更改）设置密码。要设定设置密码，请高亮度显示“**Setup Password**”（**设置密码**）选项并按 <+> 键或 <-> 键。系统将提示您输入并确认密码。如果输入的字不能用于密码，系统将发出哔声。

 **注：**设置密码可以与系统密码相同。如果这两个密码不同，设置密码可以用作另一个系统密码，但系统密码无法代替设置密码。

您的密码最多可以包含 32 个字符。

按下每个字符键（或按空格键输入空格）时，字段中均会显示一个占位符。

密码设定不区分大小写。但是，某些组合键无效。如果您输入其中一个此类组合键，系统将发出哔声。要在输入密码时删除字符，请按 <Backspace> 键或左箭头键。

确认密码后，“**Setup Password**”（**设置密码**）的设置将更改为“**Enabled**”（**已启用**）。您下次进入系统设置程序时，系统将提示您输入设置密码。

对“**Setup Password**”（**设置密码**）选项所作的更改将立即生效（无需重新启动系统）。

在启用设置密码的情况下进行操作

如果将“**Setup Password**”（**设置密码**）设置为“**Enabled**”（**已启用**），您必须在输入正确的设置密码后才能修改系统设置程序的大部分选项。当您启动系统设置程序时，程序将提示您输入密码。

如果三次均没有输入正确的密码，系统将允许您查看系统设置屏幕，但不允许进行更改。以下情况除外：如果未将“**System Password**”（**系统密码**）设置为“**Enabled**”（**已启用**），并且未通过“**Password Status**”（**密码状态**）选项将其锁定，则您可以设定系统密码（但是您不能禁用或更改现有的系统密码）。

 **注：**您可以将“**Password Status**”（**密码状态**）选项与“**Setup Password**”（**设置密码**）选项配合使用，以防止他人擅自更改系统密码。

删除或更改现有的设置密码

1. 进入系统设置程序并选择“**System Security**”（**系统安全保护**）选项。
2. 高亮度显示“**Setup Password**”（**设置密码**）选项，按 <Enter> 键访问设置密码窗口，并再按两次 <Enter> 键以清除现有的设置密码。

设置将更改为“**Not Enabled**”（**未启用**）。
3. 如果要设定新的设置密码，请执行“[设定设置密码](#)”中的步骤。

禁用已忘记密码

请参阅 [《安装与故障排除指南》](#)。

资产标签公用程序

您可以使用资产标签公用程序为您的系统设定唯一的跟踪号码。此号码将显示在系统设置程序主屏幕上。

 **注：**资产标签公用程序仅可以与支持基于 MS-DOS® 应用程序的操作系统配合使用。

创建资产标签公用程序软盘

1. 将 **Dell OpenManage Server Assistant** CD 放入运行 Microsoft® Windows® 操作系统的 Dell™ PowerEdge™ 系统的 CD 驱动器，并重新引导系统。
2. 将空白软盘放入系统的软盘驱动器。
3. 在“**Dell OpenManage Server Assistant**”主屏幕上单击“**System Tools**”（**系统工具**）。
4. 选择“**Create CD Boot Diskette**”（**创建 CD 引导软盘**）。

设定或删除资产标签号码

1. 将您创建的资产标签公用程序软盘插入软盘驱动器，并重新引导系统。
2. 您可以设定或删除资产标签号码。
 - 1 要设定资产标签号码，请键入 `asset` 和一个空格，然后在其后键入新的字符串。

资产标签号码最多可包含 10 个字符。可以使用任意字符组合。例如，在 `a:\>` 提示符后键入以下命令，并按 <Enter> 键：

`asset 12345abcde`
 - 1 要删除资产标签号码而不设定新号码，请键入 `asset /d` 并按 <Enter> 键。
3. 当系统提示您确认对资产标签号码的更改时，请键入 `y` 并按 <Enter> 键。

要查看资产标签公用程序帮助屏幕，请键入 `asset /?` 并按 <Enter> 键。

[返回目录页面](#)

[返回目录页面](#)

词汇表

Dell™ PowerEdge™ 1750 系统用户指南

下面的列表定义或说明了系统说明文件中使用的技术术语、缩写词和缩略词。

A

安培 (ampere) 的缩写。

AC

交流电 (alternating current) 的缩写。

ACPI

高级配置和电源接口 (Advanced Configuration and Power Interface) 的缩写。

ANSI

美国国家标准协会 (American National Standards Institute) 的缩写。

BIOS

基本输入/输出系统 (basic input/output system) 的缩写。系统的 BIOS 包含存储在快擦写内存芯片中的程序。BIOS 可以控制：

- 1 微处理器和外围设备 (例如键盘和视频适配器) 之间的通信
- 1 其它功能, 例如系统信息

bps

位/秒 (bits per second) 的缩写。

BTU

英制热量单位 (British thermal unit) 的缩写。

C

摄氏 (Celsius) 的缩写。

CD

压缩光盘 (compact disc) 的缩写。CD 驱动器利用光学技术从 CD 读取数据。CD 是只读存储设备, 您不能通过标准 CD 驱动器向 CD 写入新的数据。

COM

第一个串行端口至第四个串行端口的设备名称分别为 COM1、COM2、COM3 和 COM4。COM1 和 COM3 的默认中断为 IRQ4, COM2 和 COM4 的默认中断为 IRQ3。因此, 配置运行串行设备的软件时请务必小心, 以免导致中断冲突。

CPU

中央处理器 (central processing unit) 的缩写。请参阅[微处理器](#)。

DC

直流电 (direct current) 的缩写。

DDR

双数据速率 (double-data rate) 的缩写。

DHCP

动态主机配置协议 (Dynamic Host Configuration Protocol) 的缩写。

DIMM

双列直插式内存模块 (dual in-line memory module) 的缩写。包含 DRAM 芯片的小型电路板, 与系统板相连接。

DIN

德国工业标准 (Deutsche Industrie Norm) 的缩写。

DMA

直接内存访问 (direct memory access) 的缩写。DMA 通道使某些类型的数据可以绕过微处理器而直接在 RAM 和设备之间进行传输。

DNS

域名系统 (Domain Name System) 的缩写。

DRAM

动态随机访问内存 (dynamic random-access memory) 的缩写。系统的 RAM 通常全部由 DRAM 芯片组成。由于 DRAM 芯片无法永久性地存储电荷，系统将不断刷新系统中的每个 DRAM 微处理器。

DVD

数字多用盘 (digital versatile disk) 的缩写。

ECC

差错校验 (error checking and correction) 的缩写。

EEPROM

电可擦可编程只读存储器 (electrically erasable programmable read-only memory) 的缩写。

EMC

电磁兼容性 (Electromagnetic Compatibility) 的缩写。

EM

电磁干扰 (electromagnetic interference) 的缩写。

ERA/O

嵌入式远程访问选项 (embedded remote access option) 的缩写。ERA/O 使您可以使用可选的远程访问控制器 (RAC) 卡在网络服务器上执行远程或“带外”服务器管理。

ESD

静电释放 (electrostatic discharge) 的缩写。

F

华氏 (Fahrenheit) 的缩写。

FAT

文件分配表 (file allocation table) 的缩写。MS-DOS® 使用的文件系统结构，用于组织和记录文件存储。Windows NT® 操作系统可以选择使用 FAT 文件系统结构。

FCC

美国联邦通信委员会 (Federal Communications Commission) 的缩写。

FSB

前端总线 (front side bus) 的缩写。FSB 是微处理器和主要内存 (RAM) 之间的数据通道和物理接口。

ft

英尺 (feet) 的缩写。

FTP

文件传输协议 (file transfer protocol) 的缩写。

g

克 (gram) 的缩写。

G

重力 (gravity) 的缩写。

Gb

吉位 (gigabit) 的缩写。1 吉位等于 10 亿位。

GB

吉字节 (gigabyte) 的缩写。1 吉字节等于 1,024 兆字节或 1,073,741,824 字节。

h

十六进制 (hexadecimal) 的缩写。以 16 为基的记数系统，在编程中通常用于识别系统 RAM 的地址和设备的 I/O 内存地址。例如，十进制中数字 0 至 16 的顺序以十六进制标记法则表示为 0、1、2、3、4、5、6、7、8、9、A、B、C、D、E、F 及 10。在文本中，十六进制数字后面通常带有 **h**。

Hz

赫兹 (hertz) 的缩写。

ID

标识 (identification) 的缩写。

IDE

集成驱动电子设备 (integrated drive electronics) 的缩写。

I/O

输入/输出 (input/output) 的缩写。键盘是输入设备，打印机是输出设备。通常，I/O 活动和计算活动是可以区分的。例如，当程序向打印机发送文档时，它进行的是输出活动；当程序对术语列表进行排序时，它进行的则是计算活动。

IP

网际协议 (Internet Protocol) 的缩写。

IPX

互联网信息包交换 (Internetwork Packet EXchange) 的缩写。

IRQ

中断请求 (interrupt request) 的缩写。一种信号，表示数据将要发送到外围设备或者外围设备将要接收数据，它通过 IRQ 线路传送到微处理器。必须为每个已连接的外围设备分配一个 IRQ 号码。例如，默认情况下，系统中的第一个串行端口 (COM) 被分配至 IRQ4。虽然两个设备可以共享同一个 IRQ 分配，但是您不能同时运行这两个设备。

ITE

信息技术设备 (information technology equipment) 的缩写。

K

千 (kilo) 的缩写，表示 1,000。

Kb

千位 (kilobit) 的缩写，1 Kb 等于 1,024 位。

KB

千字节 (kilobyte) 的缩写，1 KB 等于 1,024 字节。

Kb/sec

千位/秒 (kilobit per second) 的缩写。

KB/sec

千字节/秒 (kilobyte per second) 的缩写。

kg

千克 (kilogram) 的缩写，1 kg 等于 1,000 克。

kHz

千赫兹 (kilohertz) 的缩写，1 kHz 等于 1,000 赫兹。

LAN

局域网 (local area network) 的缩写。LAN 系统通常局限于同一座建筑物或几座相邻建筑物之内，所有设备通过专用线路连接至 LAN。

lb

磅 (pound) 的缩写。

LED

发光二极管 (light-emitting diode) 的缩写。一种电流通过时亮起的电子设备。

Linux

UNIX® 的一种版本，可以在多种硬件系统中运行。Linux 是免费的开放源代码软件；但是，由 Red Hat Software (www.redhat.com) 等供应商销售的完整 Linux 及其技术支持和培训是需要付费的。

m

米 (meter) 的缩写。

mA

毫安 (milliampere) 的缩写。

MAC

介质访问控制 (Media Access Control) 的缩写。

mAh

毫安小时 (milliampere-hour) 的缩写。

Mb

兆位 (megabit) 的缩写。

MB

兆字节 (megabyte) 的缩写。兆字节一词表示 1,048,576 字节；但是在指硬盘驱动器存储时，通常将其四舍五入为表示 1,000,000 字节。

Mbps

兆位/秒 (megabit per second) 的缩写。

MBR

主引导记录 (master boot record) 的缩写。

MB/sec

兆字节/秒 (megabyte per second) 的缩写。

MHz

兆赫兹 (megahertz) 的缩写。

mm

毫米 (millimeter) 的缩写。

MPEG

运动图像专家组 (Motion Picture Experts Group) 的缩写。MPEG 是一种数字视频文件格式。

ms

毫秒 (millisecond) 的缩写。

MS-DOS

Microsoft 磁盘操作系统 (Microsoft Disk Operating System) 的缩写。

NAS

网络连接存储 (Network Attached Storage) 的缩写。网络连接存储 (NAS) 是用于在网络上实现共享存储的概念之一。对于 Microsoft Windows 环境，使用公共因特网文件系统 (CIFS) 进行网络通信，对于 UNIX 环境、FTP、http 和其它网络协议，则使用网络文件系统 (NFS) 进行网络通信。

NDIS

网络驱动程序接口规范 (Network Driver Interface Specification) 的缩写。

NIC

网络接口控制器 (network interface controller) 的缩写。

NMI

不可屏蔽中断 (nonmaskable interrupt) 的缩写。设备向微处理器发送 NMI，以通知有关硬件的错误（例如奇偶校验错误）。

ns

纳秒 (nanosecond) 的缩写，一纳秒等于十亿分之一秒。

NTFS

Windows NT 操作系统中的 NT 文件系统 (NT File System) 选项的缩写。

NVRAM

非易失性随机存取存储器 (nonvolatile random-access memory) 的缩写。系统关闭后不会丢失其内容的存储器。NVRAM 用于维护日期、时间和系统配置信息。

PCI

外围组件互连 (Peripheral Component Interconnect) 的缩写。PCI 是由 Intel Corporation 开发的本地总线实施标准。

PDU

配电装置 (power distribution unit) 的缩写。PDU 是具有多个电源插座的电源，可以为机架中的服务器和存储系统提供电源。

PGA

插针栅极阵列 (pin grid array) 的缩写，一种使您可以卸下微处理器芯片的微处理器插槽。

POST

开机自测 (power-on self-test) 的缩写。在您打开系统后、载入操作系统之前，POST 将检测各种系统组件，例如 RAM、磁盘驱动器和键盘。

PS/2

个人系统 /2 (Personal System/2) 的缩写。

PXE

预引导执行环境 (Preboot Execution Environment) 的缩写。

RAC

远程访问控制器 (remote access controller) 的缩写。

RAID

独立磁盘冗余阵列 (redundant array of independent disks) 的缩写。多个独立硬盘驱动器的阵列，有多种级别，可提高系统性能并提供容错功能。

以下 RAID 级别提供了不同性能、可靠性和成本的组合：0 级（分拆）、1 级（镜像）、5 级（带有奇偶校验的分拆）、10 级（带有镜像的分拆）和 50 级（由 5 级阵列链接而成）。

RAID 0

RAID 0 通常称为分拆。它起初并未定义为 RAID 级别，而是经广泛应用后定义的。在此阵列配置中，数据按顺序写入可用的磁盘，且不提供冗余。RAID 0 配置可提供很高的性能，但可靠性相对较低。如果控制器卡为双工卡，则 RAID 0 是最佳选择。请参阅分拆。

RAID 1

RAID 1 通常称为镜像。RAID 1 也使用分拆技术，因此可以将其视为 RAID 0 配置的镜像。对于要求高性能或相对较低数据容量的高可用性应用程序，RAID 1 是最佳选择。请参阅镜像、RAID 10 和分拆。

RAID 3

RAID 3 通常称为数据保护。与 RAID 0 一样，它也使用数据分拆，但是添加了单个专用奇偶校验驱动器，用于冗余和块级别的并行访问。此驱动器中存储的奇偶校验数据可用于恢复单个故障驱动器中丢失的数据，而且生成奇偶校验时需要频繁地从多个物理驱动器中读取数据。RAID 3 通常用于要求大量连续输入输出和高数据传输速率的情况，例如视频流。请参阅数据保护和分拆。

RAID 4

RAID 4 通常称为数据保护。与 RAID 3 一样，它使用单个专用奇偶校验驱动器，但要求一次从一个物理驱动器读取和写入大量数据。请参阅数据保护和分拆。

RAID 5

RAID 5 通常称为数据保护。RAID 5 与 RAID 4 的唯一不同之处在于：RAID 5 的奇偶校验数据平均分布在所有物理驱动器中，而不是在奇偶校验驱动器中。在使用多个物理驱动器、并且需要在这些驱动器上同时执行大量小规模写操作的配置中，RAID 5 可提供比 RAID 4 更高的性能。RAID 4 和 RAID 5 配置适用于对性能要求并不高、但对数据容量要求较高的高可用性应用程序。请参阅数据保护。

RAID 10 (RAID 1+0)

RAID 10 通常称为 RAID 1+0。RAID 10 是一种多级阵列，它将镜像驱动器 (RAID 1) 和数据分拆 (RAID 0) 结合了起来。在 RAID 10 配置中，数据在两个驱动器上镜像，然后在两组或多组镜像驱动器上分拆。RAID 10 可提供分拆阵列的数据传输优势，以及镜像阵列的可访问性功能。因为不需要从奇偶校验信息中重新生成数据，而只需要简单地复制完好驱动器中的数据，所以驱动器重建期间的系统性能也优于基于奇偶校验的阵列。

RAID 50

由两个或两个以上 RAID 5 阵列链接而成。例如，在三个驱动器上实现 RAID 5 阵列，然后在另外三个阵列驱动器上继续实现 RAID 5 阵列，这就是一个 RAID 50 阵列。RAID 50 通过奇偶校验提供数据冗余。请参阅奇偶校验。

RAM

随机存取存储器 (random-access memory) 的缩写。系统的主要暂时存储区域，用于存储程序指令和数据。RAM 中的每一位置均由称为内存地址的数字标识。关闭系统后，RAM 中存储的所有信息都将丢失。

RAS

远程访问服务 (Remote Access Service) 的缩写。此服务使运行 Windows 操作系统的用户可以使用调制解调器从各自的系统远程访问网络。

ROM

只读存储器 (read-only memory) 的缩写。您的系统包含一些对系统运行至关重要的程序，以 ROM 代码的形式存在。与 RAM 不同，即使在关闭系统后，ROM 芯片中的内容仍然存在。例如，ROM 代码中包括启动系统引导例行程序和 POST 的程序。

ROMB

主板 RAID (RAID on Motherboard) 的缩写。

rpm

转/分钟 (revolutions per minute) 的缩写。

RTC

实时时钟 (real-time clock) 的缩写。系统中使用电池供电的时钟电路，用于在系统关闭后维持日期和时间。

SCSI

小型计算机系统接口 (small computer system interface) 的缩写。一种 I/O 总线接口，其数据传输速率比标准端口更快。一个 SCSI 接口最多可连接七个设备（某些较新型的 SCSI 接口可连接 15 个设备）。

SDMS

SCSI 设备管理系统 (SCSI device management system) 的缩写。

SDRAM

同步动态随机存取存储器 (synchronous dynamic random-access memory) 的缩写。

sec

秒 (second) 的缩写。

SIMM

单列直插式内存模块 (single in-line memory module) 的缩写。包含 DRAM 芯片的小型电路板，与系统板相连接。

SMART

自我监测分析和报告技术 (Self-Monitoring Analysis and Reporting Technology) 的缩写。这种技术允许硬盘驱动器向系统 BIOS 报告错误和故障，然后将错误信息显示在屏幕上。要使用这种技术，您必须具备 SMART 兼容的硬盘驱动器和系统 BIOS 的正确支持。

SNMP

简单网络管理协议 (Simple Network Management Protocol) 的缩写。SNMP 是一种行业标准接口，使网络管理员可以远程监测和管理工作站。

SRAM

静态随机存取存储器 (static random-access memory) 的缩写。由于 SRAM 芯片无需频繁地刷新，因此比 DRAM 芯片快得多。

SVGA

超级视频图形阵列 (super video graphics array) 的缩写。VGA 和 SVGA 是视频适配器的视频标准。与以前的标准相比，它们的分辨率更高，颜色显示能力更强。

要以特定的分辨率显示程序，您必须安装相应的视频驱动程序，并且显示器必须支持此分辨率。同样，程序能够显示的颜色数取决于显示器性能、视频驱动程序，以及系统中安装的视频内存的数量。

system ini 文件

Windows 操作系统的启动文件。启动 Windows 时，Windows 将查询 **system ini** 文件以确定 Windows 运行环境的各个选项。此外，**system ini** 文件还记录了为 Windows 安装的视频、鼠标和键盘驱动程序。

运行控制面板程序或 Windows 安装程序可能会更改 **system ini** 文件中的选项。有时，您可能需要使用文本编辑器（例如记事本）手动更改 **system ini** 文件中的选项或向其添加选项。

UL

Underwriters Laboratories 的缩写。

UMB

上端内存块 (upper memory blocks) 的缩写。

UNIX

通用 Internet 交换 (Universal Internet eXchange) 的缩写。UNIX 早于 Linux，是以 C 编程语言编写的操作系统。由于其可移植性和灵活性，UNIX 已成为计算机工作站的主导操作系统。

UPS

不间断电源设备 (uninterruptible power supply) 的缩写。能够在停电时自动为系统供电的电池电源设备。

USB

通用串行总线 (Universal Serial Bus) 的缩写。USB 连接器可为多个 USB 兼容设备（例如鼠标、键盘、打印机和系统扬声器）提供单一连接点。USB 设备也可以在系统运行时进行连接或断开连接。

UTP

非屏蔽双绞线 (unshielded twisted pair) 的缩写。

V

伏特 (volt) 的缩写。

VAC

交流电压 (volt alternating current) 的缩写。

VCCI

干扰自愿控制委员会 (Voluntary Control Council for Interference) 的缩写。

VDC

直流电压 (volt direct current) 的缩写。

VGA

视频图形阵列 (video graphics array) 的缩写。VGA 和 SVGA 是视频适配器的视频标准。与以前的标准相比，它们的分辨率更高，颜色显示能力更强。

要以特定的分辨率显示程序，您必须安装相应的视频驱动程序，并且显示器必须支持此分辨率。同样，程序能够显示的颜色数取决于显示器和视频驱动程序的性能，以及为视频适配器安装的视频内存的容量。

VRAM

视频随机存取存储器 (video random-access memory) 的缩写。有些视频适配器使用 VRAM 芯片（或者结合使用 VRAM 与 DRAM）以改善视频性能。VRAM 为双端口，使视频适配器能够同时更新屏幕并接收新的图像数据。

W

瓦特 (watt) 的缩写。

Wh

瓦特小时 (watt-hour) 的缩写。

Windows 2000

一种集成而完整的 Microsoft Windows 操作系统，不需要 MS-DOS，它增强了操作系统性能、易用性、工作组功能，并简化了文件的管理和浏览。

Windows .NET

一整套 Microsoft 软件技术，可以通过使用 XML Web 服务来实现软件集成。XML Web 服务是用 XML 编写的可重复使用的小应用程序，使数据可以在其它未连接的源之间传输。

win.ini 文件

Windows 操作系统的启动文件。启动 Windows 时，Windows 将查询 win.ini 文件以确定 Windows 运行环境的各个选项。此外，win.ini 文件还记录了为 Windows 安装的打印机和字体。win.ini 文件通常还包括硬盘驱动器中安装的 Windows 应用程序的可选设置。

运行控制面板程序或 Windows 安装程序可能会更改 win.ini 文件中的选项。有时，您可能需要通过文本编辑器（例如记事本）手动更改 win.ini 文件中的选项或向其添加选项。

保护模式

一种 80286 或更高版本的微处理器支持的运行模式，保护模式使操作系统可以实现：

- 1 16 MB (80286 微处理器) 至 4 GB (Intel386™ 或更高级别微处理器) 内存地址空间
- 1 多任务处理
- 1 虚拟内存，一种使用硬盘驱动器增加可寻址内存的方法

Windows NT 和 UNIX 32 位操作系统均以保护模式运行。MS-DOS 无法以保护模式运行；但是，某些从 MS-DOS 启动的程序（例如 Windows 操作系统）可以将系统置入保护模式。

备份

程序或数据文件的副本。作为预防措施，您应当定期备份系统硬盘驱动器。在对系统配置进行更改之前，您应当备份操作系统的重要启动文件。

备用电池

系统关闭时，备用电池用于在特定的内存区域中维护系统配置、日期和时间信息。

本地总线

在具有本地总线扩充功能的系统上，某些外围设备（例如视频适配器电路）的运行速度可以比使用传统扩充总线时快得多。某些本地总线设计允许外围设备以与系统的微处理器相同的速度和数据路径宽度运行。

哔声代码

系统扬声器以哔声形式发出的一种诊断信息。例如，哔声代码 1-1-3 表示一声哔声，接着是第二声哔声，然后连续发出三声哔声。

串行端口

一种 I/O 端口，经常用于将调制解调器连接至系统。通常，您可以根据其 9 针连接器来识别系统中的串行端口。

分拆

磁盘分拆将在 3 个或 3 个以上的阵列磁盘上写入数据。每一个“分拆”均跨 3 个或 3 个以上阵列磁盘，但是只占用每个磁盘的一部分。分拆在分拆包含的每个阵列磁盘上占用的空间相同。虚拟磁盘可以在同一组阵列磁盘上使用几个分拆。

分区

您可以使用 **fdisk** 命令将硬盘驱动器分成多个称为**分区**的物理部分。每个分区均可包含多个逻辑驱动器。

硬盘驱动器分区后，您必须使用 **format** 命令对每个逻辑驱动器进行格式化。

服务标签号码

系统上的条形码标签，用于在致电寻求客户支持或技术支持时识别系统。

高速缓存

一种高速存储区域，用于保存数据或指令的副本以进行快速数据检索。例如，系统的 BIOS 可能在较快的 RAM 中缓存 ROM 代码。或者，磁盘缓存公用程序可能保留 RAM 在其中存储系统磁盘驱动器经常访问的信息；如果程序请求访问磁盘驱动器中的数据且该数据位于缓存中，磁盘缓存公用程序就可以从 RAM 中检索数据，这比从磁盘驱动器检索数据更快。

隔行扫描

一种提高视频分辨率的技术，它仅更新屏幕上相隔的水平行。由于隔行扫描会导致明显的屏幕闪烁，因此大多数用户更倾向于逐行扫描视频适配器分辨率。

格式化

准备硬盘驱动器或软盘以用于存储文件的过程。无条件格式化将删除存储在磁盘中的所有数据。

公用程序

用于管理系统资源（例如内存、磁盘驱动器或打印机）的程序。

环境温度

系统所在的区域或房间的温度。也称为室温。

奇偶校验

与信息块相关的冗余信息。

例如，RAID 5 卷在一组硬盘驱动器中间歇性地分拆数据和奇偶校验。在每个分拆中，一个硬盘驱动器上的数据是奇偶校验数据，另一个硬盘驱动器上的数据是常规数据。因此，RAID 5 卷至少需要三个硬盘驱动器，以容纳此额外奇偶校验信息。请参阅 RAID 0 和 RAID 5。

镜像

一种数据冗余，使用一组物理驱动器存储数据，并使用一组或多组附加驱动器存储这些数据的副本。在低容量系统和性能至关重要的系统中，镜像是首选的数据冗余技术。请参阅数据保护、RAID 1 和 RAID 10。

可引导软盘

您可以从可引导软盘启动系统。要制作可引导软盘，请将软盘插入软盘驱动器，在命令行提示符后键入 **sys a:**，然后按 <Enter> 键。如果系统不能从硬盘驱动器引导，请使用该可引导软盘。

控制面板

系统的一部分，包含指示灯和控件，例如电源开关、硬盘驱动器访问指示灯和电源指示灯。

控制器

一种芯片，用于控制微处理器与内存之间或微处理器与外围设备（例如磁盘驱动器或键盘）之间的数据传输。

快擦写存储器

一种 EEPROM 芯片，即使仍然安装在系统中，也可以通过软盘中的公用程序重新进行编程；大多数 EEPROM 芯片只能通过特殊的编程设备进行重写。

扩充卡连接器

一种位于系统板或提升板上的连接器，用于插接扩充卡。

扩充总线

系统包含一条扩充总线，使微处理器能够与外围设备（例如网卡）的控制器进行通信。

目录

目录以层次化、“倒置树状”结构维护磁盘上相关的文件。每个磁盘均有一个“根”目录；例如，**c:\>** 提示符通常表示当前位于硬盘驱动器 C 的根目录下。从根目录分支出的其它目录称为**子目录**。子目录可以包含由其分支出的其它目录。

内存地址

系统 RAM 中的特定位置，通常以十六进制数字表示。

内存模块

包含 DRAM 芯片的小型电路板，与系统板相连接。

设备驱动程序

一种程序，使操作系统或某些其它程序能够与外围设备（例如打印机）正确接合。某些设备驱动程序（例如网络驱动程序）必须通过 **config.sys** 文件（具有 **device=** 语句）载入或者作

为内存驻留程序（通常通过 **autoexec.bat** 文件）载入。其它驱动程序（例如视频驱动程序）则必须在启动使用该驱动程序的程序时载入。

适配卡

一种扩充卡，插在计算机系统板上的扩充卡连接器中。通过提供扩充总线和外围设备之间的接口，适配卡可以为系统添加某些专门功能。网卡、声卡和 SCSI 适配器都是适配卡。

视频分辨率

视频分辨率表示为横向像素数乘以纵向像素数。要以特定的图形分辨率显示程序，您必须安装相应的视频驱动程序，并且显示器必须支持此分辨率。

视频模式

视频适配器通常支持多种文本和图形显示模式。基于字符的软件以文本模式显示。文本模式可以定义为 **x** 列乘 **y** 行字符。基于图形的软件以图形模式显示。图形模式可以定义为 **x** 个水平像素乘 **y** 个垂直像素乘 **z** 种颜色。

视频内存

除系统 RAM 之外，大多数 VGA 和 SVGA 视频适配器也包括内存芯片。如果视频驱动程序和显示器性能配备得当，程序能够显示的颜色数主要受所安装的视频内存数的影响。

视频驱动程序

一种程序，允许按照选定分辨率和所需颜色数来显示图形模式的应用程序和操作系统。软件包可能包含一些“一般”视频驱动程序。您可能需要其它视频驱动程序，以与系统中安装的视频适配器相匹配。

视频适配器

与显示器配合以共同提供系统视频功能的逻辑电路。视频适配器支持的功能可能多于或少于特定显示器提供的功能。通常，视频适配器会附带视频驱动程序，用于以多种视频模式显示常见程序和操作系统。

在某些系统中，视频适配器被集成至系统板。还有许多视频适配器卡可以插入扩充卡连接器中使用。

视频适配器通常包括与系统板上的 RAM 相互独立的内存。视频内存的容量与适配器的视频驱动程序会影响可以同时显示的颜色数量。视频适配器还可包括自身的协处理器，以加速图形渲染。

数据保护

一种数据冗余类型，它使用一组物理驱动器存储数据，并使用单独的附加驱动器存储奇偶校验数据。数据在一个驱动器出现故障的情况下仍可得以保护。对于存储容量非常大的系统，由于数据保护的性价比较高，因此有时倾向于使用数据保护，而不使用镜像技术。但是，对于需要频繁向阵列写入数据的应用程序，保护配置会使速度明显减慢，这是因为每次尝试向阵列写入数据时，均需要执行多个读取写入命令以维护奇偶校验信息。如果存在这种问题，则镜像更为适用。请参阅镜像、RAID 4 和 RAID 5。

数学协处理器

请参阅协处理器。

套装程序软盘

您可以使用这套软盘执行操作系统或应用程序的完整安装。重新配置程序时，您通常会需要该程序的套装程序软盘。

跳线

跳线是电路板上带有两个或多个突起插针的小块。带电线的塑料插头可插在插针上。电线连接至插针后即可形成电路。跳线提供了一种更改印刷电路板中电路的方法，简单易行而又便于恢复。

图形模式

一种视频模式，可以定义为 **x** 个水平像素乘 **y** 个垂直像素乘 **z** 种颜色。

图形协处理器

请参阅协处理器。

外围设备

连接至系统的内部或外部设备，例如打印机、磁盘驱动器或键盘。

微处理器

系统中的主要计算芯片，用于控制算术和逻辑函数的解释和执行。通常，针对一种微处理器编写的软件必须经过修改后才能在其它微处理器上运行。**CPU** 是微处理器的同义词。

位

可由系统解释的最小信息单位。

文本模式

一种视频模式，可定义为 **x** 列乘 **y** 行字符。

无外设系统

无需连接键盘、鼠标或显示器即可运行的系统或设备。通常，可以通过 Internet 或内部网网络使用 Internet 浏览器管理无外设系统。有些系统可以连接键盘、鼠标和显示器以满足特定的管理或服务需要，有些系统则不可以。

系统板

作为主要的电路板，系统板通常包含系统的大多数整体组件，例如：

- 1 微处理器
- 1 RAM
- 1 标准外围设备（例如键盘）的控制器
- 1 各种 ROM 芯片

常用的系统板的同义词有**主板**和**逻辑板**。

系统内存

系统内存是 **RAM** 的同义词。

系统配置信息

内存中存储的数据，告知系统安装了哪些硬件，以及应当如何配置系统以运行这些硬件。

系统软盘

系统软盘是**可引导软盘**的同义词。

系统设置程序

一种基于 **BIOS** 的程序，使您可以配置系统硬件并通过设置密码保护和能源管理等功能自定义系统的运行。系统设置程序中的某些选项要求您重新引导系统（或者系统可能自动重新引导）以更改硬件配置。由于系统设置程序存储在 **NVRAM** 中，所有设置均保持有效直至您再次更改这些设置。

像素

视频显示屏上的一个点。像素按行和列排列以生成图像。视频分辨率表示为横向像素数乘以纵向像素数，例如 **640 x 480**。

引导例行程序

当您启动系统时，引导例行程序将清空所有内存，初始化设备，并载入操作系统。只要操作系统能够响应，您就可以按 **<Ctrl><Alt>** 组合键重新引导（也称为**暖引导**）系统；否则，您必须按重新启动按钮或者关闭系统后再将其打开，以执行冷引导。

应用程序

帮助您执行某一特定任务或一系列任务的软件（例如电子表格或字处理器）。应用程序在操作系统中运行。

诊断程序

一整套针对您的系统的测试程序。有关使用诊断程序的详细信息，请参阅 **《安装与故障排除指南》**。

只读文件

只读文件是一种禁止编辑或删除的文件。文件在下列情况时处于只读状态：

- 1 已启用只读属性。
- 1 驻留在物理写保护的软盘上，或驻留在写保护驱动器中的软盘上。
- 1 位于网络目录中，而系统管理员给您分配了该目录的只读权限。

终结处理

某些设备（例如 **SCSI** 电缆两端的最后一个设备）必须进行终结处理，以防止电缆中的反射和乱真信号。将此类设备连接至序列中时，您可能需要启用或禁用设备上的终结处理。方法是更改设备上的跳线或开关设置，或者更改设备配置软件中的设置。

逐行扫描

按顺序刷新屏幕上的每一水平行以减少屏幕闪烁的技术。

主机适配器

主机适配器实现系统总线与外围设备的控制器之间的通信。（硬盘驱动器控制器子系统包括集成的主机适配器电路。）要将 **SCSI** 扩充总线添加至系统，您必须安装或连接相应的主机适配器。

资产标签代码

分配给系统的独特代码（通常由系统管理员进行分配），用于安全保护和跟踪。

字节

八位连续信息，系统所使用的基本数据单位。

自述文件

软件包或硬件产品附带的文本文件，包含补充或更新软件或硬件说明文件的信息。通常，自述文件提供安装信息、介绍未写入说明文件的新产品增强功能或更正，并列出了已知问题或使用软件或硬件时需要注意的其它事宜。

总线

系统组件之间的信息通道。系统包含一条扩充总线，使微处理器可以与所有控制器（用于控制连接至系统的各种外围设备）进行通信。系统中还包含地址总线和数据总线，用于微处理器和 **RAM** 之间的通信。

组合键

要求您同时按多个键的命令。例如，按 <Ctrl><Alt> 组合键可以重新引导系统。



[返回目录页面](#)

[返回目录页面](#)

Dell™ PowerEdge™ 1750 系统用户指南

- [注、注意和警告](#)
- [缩写词和缩略词](#)

注、注意和警告

-  **注：**注表示可以帮助您更好地使用计算机的重要信息。
-  **注意：**注意表示可能会损坏硬件或导致数据丢失，并告诉您如何避免此类问题。
-  **警告：**警告表示可能会导致财产损失、人身伤害甚至死亡。

缩写词和缩略词

有关本说明文件中所用的缩写词或缩略词的全称，请参阅“[词汇表](#)”。

本说明文件中的信息如有更改，恕不另行通知。
© 2002 Dell Computer Corporation. 版权所有，翻印必究。

未经 Dell Computer Corporation 书面许可，严禁以任何形式进行复制。

本文中使用的商标：Dell、DELL 徽标、PowerEdge 和 Dell OpenManage 是 Dell Computer Corporation 的商标；Xeon 和 Intel 386 是 Intel Corporation 的商标，Intel 和 Pentium 是 Intel Corporation 的注册商标；Microsoft、Windows、Windows NT 和 MS-DOS 是 Microsoft Corporation 的注册商标；Novell 和 NetWare 是 Novell, Inc. 的注册商标。

本说明文件中提及的其它商标和产品名称是指拥有相应商标和产品名称的公司或其制造的产品。Dell Computer Corporation 对其它公司的商标和产品名称不拥有任何专利权。

[返回目录页面](#)